



a

MODEL: TM-5300		
HU	ELEKTROMOS FUTÓPAD	
PROGRAMY / PROGRAMY / PROGRAMS / PROGRAMOK		

Használati útmutató HU

Kedves vásárlók,

Köszönjük, hogy a mi termékünket választották. Ez a futógép segít céljai elérésében, fizikai egészségének megőrzésében és emellett izmait is tudja növelni mind ezt otthoni környezetben.

Mielőtt üzembe helyezné a futópaddock, kérjük figyelmesen olvassa el a szerelési és üzemeltetési útmutatót még akkor is, ha összeszerelve vásárolta a gépet.

Ha a futópaddock az eredeti csomagolásban vásárolta, azaz szétszedett állapotban, kérem ügyeljen az összeszerelési utasításokra. Mielőtt megkezdéné az összeszerelést, óvatosan vegye ki a különálló alkatrészeket a dobozból, ellenőrizze azok állapotát / esetleges sérüléseit, és kövesse az összeszerelési utasításokat.

Reméljük, hogy elégedettek lesznek a vásárolt termékkel és a futógép majd segítségükre lesz egészségük erősítésében. Sok sikert, kitartást és erőt kívánunk kitűzött sportcéljainak elérésében.

1. Rövid leírás – műszaki paraméterek

TM-5300 motoros futópaddock letisztult vezérlőpulttal és adatokat mutató kijelzővel. Sebesség tartomány 1-20 km / h, egyszerűen használható és összecusukható.

H osztályú futógép a EN ISO 20957-1 tanusítvány szerint, csak otthoni használatra tervezett. A termék kereskedelmi célokra nem fordítható és nagyobb terhelésű teljesítményekre sem. A terméket nem tudják terápiás célokra vagy rehabilitációs eszközként használni.

Pontossági osztály C (alacsony)

Kijelző funkciói: sebesség, idő, távolság, kalóriák

Kijelző típusa: LCD

Belső feszültség: 220-240V

Kapacitás: 50/60 Hz

Energiafogyasztás: 2250W

Külső áram: 12.5A

Motor teljesítménye: 2.5-3 HP

Üzemi hőmérséklet: 0-40 ° C

Sebesség tartomány: 1-20 km / h

Lejtő : automatikus (0-15%)

Program: 99 beállított program

Idő kijelzési tartomány: 10:00-99:00

Távolság tartomány: 0.4-99 km

Maximum kapacitás: 140 kg

Méretetek (L*W*H): 1735 x 745 x 1295 mm

Súly: 65 kg

2. Figyelmeztetés

Kérjük figyelmesen olvasson el minden utasítást a készülék használata előtt.

1. Ez a gép nem alkalmas 14 éves kor alatti gyermekek számára.
2. Legfeljebb egyszerre csak egy ember használhatja a gépet.
3. Amikor a főkapcsoló be van kapcsolva, álljon a futópad szélére (ne közvetlenül a futópad teljes területére), állítsa be a biztonsági kulcsot a megfelelő helyzetbe. Nyomja meg a "START" gombot, a futófelület a legalacsonyabb sebességen fog indulni. Ezen a ponton beléphet a futófelületre és elkezdheti a gyaloglást/futást.
4. Mielőtt elkezdené az edzést a gépen, győződjön meg róla, hogy a biztonsági kulcs a megfelelő helyzetben van-e és a másik vége a ruhájához van-e rögzítve. Ez lehetővé teszi a kulcs gyors kihúzását nem biztonságos helyzetekben és amikor szükséges megállnia a sérülések elkerülése végett.
5. Ha edzés közben tv-t néz vagy zenéhallgat, kérjük legyen különösen óvatos. Más egyidejű tevékenységek elvonhatják a koncentrációt és elveszítheti egyensúlyát és ez balesethez vezethet.
6. Helytelen használat (túlzott testmozgás, gyors mozdulatok bemelegítés nélkül, rossz beállítások) károsíthatja egészségét. Az edzés megkezdése előtt, konzultáljon egészségügyi állapotáról (vérnyomás, szívrendszer, ortopédiai problémák stb.) orvosával, különösen akkor, ha az alábbi betegségek bármelyikétől is szenved (magas vérnyomás, cukorbetegség, légzőszervi betegség, egyéb krónikus vagy komplikált betegségek), ha túlsúlyos, ha dohányzik, ha terhes vagy ha szoptató nő. Ha edzés közben az alábbi felsorolt tünetek valamelyike jelentkezik, azonnal hagyja abba az edzést és keresse fel orvosát. Ilyen tünetek például a mellkasi fájdalom / nyomás, szabálytalan szívverés, nagyon rövid légzések, fejfájás, hányinger. A gyártó nem vállal semmilyen felelősséget a termék használata okozta bármely sérülés, kár vagy meghibásodás miatt vagy a futópad rossz összeszerelése és karbantartása miatt. A sérülés elkerülése érdekében lassan növelje a sebességet.
7. **Megfelelő testmozgás segítségével kérdezze fitness edzőjét.**
8. Lassan növelje vagy csökkentse a sebességet a képességeihez mérten.
9. Kérjük ügyeljen, hogy elegendő víz legyen Önnél, ha 20 percnél hosszabb ideig edz a futógépen.
10. A gyakorlatban, azt javasoljuk, hogy viseljen kényelmes sportruházatot és puha talpú futócipőt. A ruha ne legyen túl bő mert könnyen beleakadhat a gépbe.
11. Vegye le az ékszereket (láncok, gyűrűk, stb.).
12. **Ne hagyjon felügyelet nélkül kezdőket, gyerekeket és állatokat a futógépen vagy a futógép közelében, (különösen akkor, amikor használatban van a gép) a lehetséges sérülések elkerülése érdekében. Ez a gép nem egy játék.**

13. Gyerekek, idősek és terhes nők nem használhatják a gépet felügyelet vagy az orvosával folytatott konzultáció nélkül.
14. A kezdőknek fogniuk/tartaniuk kell a kart gyaloglás/futás alatt.
15. Ne hagyja el a futópadot, amíg a futófelület mozog.

3. Biztonsági szabályok

1. Helyezze a dugót egyenesen a konnektorba, ne használjon hosszabítót.
2. A gép legfeljebb 2 órán át folyamatosan működhet.
3. Helyezze a gépet szilárd, vízszintes és tiszta helyre, és ügyeljen arra, hogy stabilan álljon. Javasoljuk, hogy helyezzen védőszőnyeget a futógép alá, hogy elkerülje a padló esetleges sérüléseit. Ne használja a gépet:
 - a) szabadban (a gépet kifejezetten beltéri használatra tervezték),
 - b) egyenetlen felületeken,
 - c) közvetlen napfényben vagy hőforrás közelében.
 - d) nedves környezetben,
 - e) zárt térben, ahol nehezen kering a levegő és égethető gáz vagy folyadék található.
4. A hozzáféréshez a gép körül hagyjon szabadon legalább 0.6 m szabad területet (lehetőleg minden oldalról). Szabad helyet kell biztosítani a vészkiáratnak is.
5. A gép nem állhat vastag szőnyegen, különben a szellőzés nem fog megfelelően működni.
6. Egyenetlen áramerősség hibákat okozhat, ezért kérjük ne használja ugyanazt az elektromos aljzatot a számítógépekkel és légkondicionálókkal.
7. **Rendszeresen ellenőrizze az összes csavart, hogy rendszeren a helyükön vannak.** Rendszeresen ellenőrizze az összes alkatrészt, ha valami sérült, ne használja a gépet, azonnal cserélje ki a sérült alkatrészeket, vagy vegye fel a kapcsolatot a kereskedővel. Győződjön meg róla, hogy semmilyen beállítókar nem áll ki, ez akadályozhatja a mozgást
8. Mielőtt levenné a védő övet, győződjön meg róla, hogy a főkapcsoló ki van e kapcsolva és le van választva a hálózatról.
9. Ha a kábel meghibásodik, cserélje ki a futópad által gyártott kábellel. A csere miatt kérjük vegye fel a kapcsolatot a helyi forgalmazóval.
10. A gép kezelésekor vigyázzon a gyermekekre és a tárgyakra.
11. Áramütés vagy a halál veszélye áll fenn, ha víz kerül a motorba a tápkábelbe vagy a konnektorba.
12. Ha nem használja a készüléket, húzza ki a konnektorból.
13. Húzza ki a futópad kábelét a konnektorból, ha javítja vagy cseréli a gép alkatrészeit
14. Ne kapcsolja be a készüléket, ha össze van csuka. Ne tegyen semmilyen tárgyat a futófelületre.
15. Őrizze meg ezt a kézikönyvet a későbbi referencia és alkatrész rendelés céljából.

4. Telepítés és alkatrész lista

Óvatosan vegye ki a futógépet a dobozból. Győződjön meg róla, hogy egyik alkatrész sem hiányzik. (első kép).

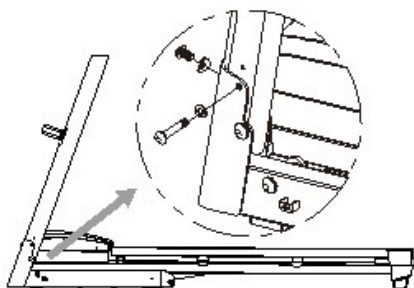
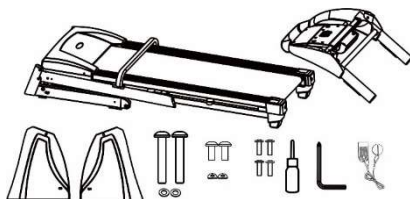

Fogjon 2 hosszú csavart, 2 rövid csavart és alátéteket és rögzítse a bal és a jobb oldali gerendát a futófelülethez. A telepítés befejezése előtt még ne húzza meg teljesen a csavarokat.

A vezérlőpanel keretre történő felszerelése előtt, először csatlakoztassa a kábeleket. Ezután csatlakoztassa a kezelőpanelt a kerethez. (győződjön meg róla, hogy nincs nikkel a keretben) és húzza meg az összes csavart.

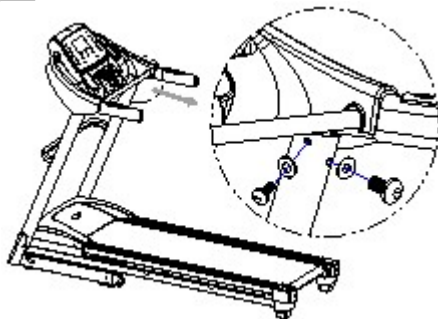

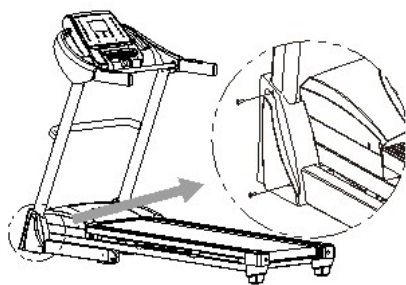

Vegye le a védőfóliát. Helyezze a piros biztonsági kulcsot a mágneses oldalhoz a megjelölt helyzetben a kijelzőpanelen.

Megjegyzés: A gépet csak akkor lehet elindítani, ha a biztonsági kulcs a megfelelő helyzetben van. A biztonsági kulcsot tartsa

távol a gyermekektől.

Megjegyzés: Győződjön meg arról, hogy az összes csavar szorosan meg van húzva és nincsen kimaradt alkatrész.

S-Sport

5. Vezérlőpult és funkció



1. Mielőtt elkezdené az edzést a gépen, kérem ellenőrizze, hogy biztonsági kulcs a megfelelő helyzetben van-e és a másik vége a ruhájához van-e csatolva. Nyomja meg a „**START**” gombot. A gép az elindulás előtt 3 másodperctől kezdve visszaszámol egy sípoló hang jelzéssel és ezután a gép 1 km / h sebességgel elindul.
2. A sebesség növeléséhez nyomja meg a „+” gombot, a csökkentéséhez pedig a „-” gombot. A maximális sebesség 20 km/h a leglassabb pedig 1 km/h.
3. Nyomja meg a „3”, „6”, „9” vagy „12” gombot a gyors sebesség választáshoz.
4. Az növeléshez nyomja a „+” és a „-” jelet pedig a csökkentéshez.
5. Nyomja meg a „3”, „6”, „9” vagy a „12” gombot a bal oldali lejtés gyors kiválasztásához.
6. A „**MODE**” gombbal válthat a sebességek az idő és a kalóriák között. Ha a „**SCAN**” beállítást választja a sebesség az idő és a kalória 5 másodpercenként automatikusan váltakozik a kijelzőn.
7. A futógépnek 3 programja van. A program kiválasztása előtt, ellenőrizze, hogy készülék készenléti állapotban van-e és, hogy az öv nem mozog. Válassza ki a programot a „**PROG**” gomb megnyomásával és kapcsolja be a gépet a „**START**” gomb megnyomásával.
8. Ha az egyik előre beállított program fut, a „+” or „-” gombok nem működnek.
9. **Pulzusmérő:** Tartsa a tenyerét az érzkelőn 5 másodpercre a kijelzőhöz és ezután megjelenik a kijelzőn a pulzus szám . Teszteléskor, a szív alakú jel villogni kezd. A pulzusmérő lehet, hogy nem mindig teljesen pontos értéket mutat.

10. A bal oldali kapaszkodónál találhatóak a „**START/STOP**” gombok és a jobb oldali kapaszkodónál pedig a „**+/-**” gombok a kényelmes sebesség beállításához.

11. **FIGYELEM:** Az edzés közbeni túlterhelés súlyos sérüléseket vagy halált okozhat. Hányinger vagy rosszullét esetén azonnal hagyja abba az edzést!

12. Ha szükséges, vegye ki a biztonsági kulcsot és a futófelület lassulni kezd (nagyobb sebességnél néhány másodpercben telik mire teljesen leáll). Ha a biztonsági kulcs nincs a megfelelő helyen az „**Err**” felirat jelenik meg a kijelzőn. Ha a biztonsági kulcs jól van elhelyezve akkor pedig az „**OFF**” felirat jelenik meg a kijelzőn.

13. A futógép leállításához nyomja meg a „**STOP**” gombot.

6. Összecsukás és kinyitás

FIGYELEM: Mielőtt felemelné futógépet, annak vízszintes állapotban kell lennie, ("0").

Összecsukás:

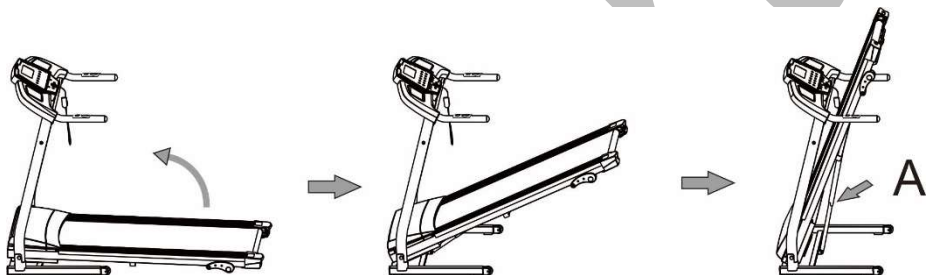

Először kapcsolja ki a gépet és húzza ki a kábelt. Fogja meg a keret hátulját és emelje fel a gépet amíg a retesz nem pattan a helyére. Most mozgathatja a gépet a gombokkal.

Vigyázat: A gép használata előtt ellenőrizze a futófelületet. Ne kapcsolja be a gépet.

Kinyitás:

Az egyik kezével tartsa a keret hátulját majd a lábával nyomja a hajlítószerkezet teteje

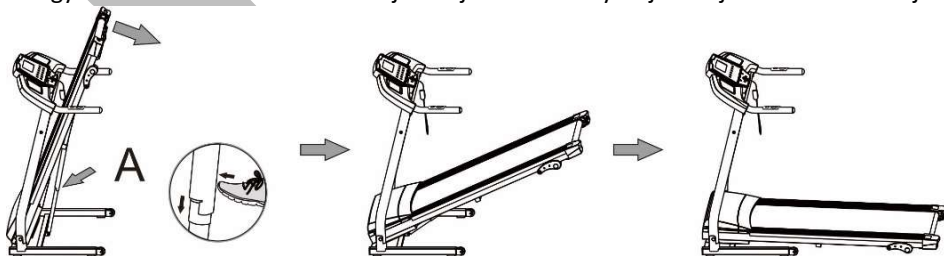

felé. A gép ezután automatikusan elindul.

Vigyázat: Kinyitáskor ne álljon a futógép alatt.

7. Az ékszíj és a futópad beállításainak ellenőrzése

Ha úgy tűnik, hogy csúszik a futópad, akkor a következő lépések meghatározzák, hogy melyik részt kell megerősíteni, ha ékszj van a motorban.

1. Kapcsolja ki a főkapcsolót és húzza ki a kábelt (a konnektorból). Lazítsa meg a motorvédő csavarjait és vegye le a fedelet.
2. Kapcsolja be újra a futópadot és állítsa be a sebességet 3 km/h-ra. Álljon a hevederre és húzza meg erősen az övet, hogy megálljon.
3. Ha az övet szüneteltetik az első hengerrel, akkor ez azt jelenti, hogy szükség van az ékszj feszítésére.
4. Ha a futópad leállt de az első henger még mindig forog ez azt jelenti, hogy visszacsavarhatja a motorvédő fedelét miután elvégezte az ellenőrzést és a beállítást.

8. A futópad beállítása és a felület csúszásának beállítása

Forgassa fél fordulattal az öv végén lévő két csavart ugyanabba az irányba. Ha az öv területe továbbra is csúszik, ismételje meg az előző lépést. Ennél a beállításnál 5-6 km/h-val indíthatja a felületet.

- a) Az futófelület szorítása – csavarja az óramutató járásával megegyező irányba.
- b) A futófelület lazítása – csavarja az óramutató járásával ellentétes irányba.

Az öv használata során, the running surface may deflect to the sides. Ebben az esetben, újra be kell állítani az alábbi lépések alapján:

1. Helyezze az övet vízszintesen a felületre és állítsa be a sebességet 5-6 km / h-ra.
2. Ha a futópad felülete jobbra húz, forgassa el a jobb oldali csavart az öv végén fél fordulattal az óramutató járásával megegyező irányban és a bal csavart pedig egy fél fordulattal az óramutató járásával ellentétes irányba.
3. Ha a futópad felülete balra húz, forgassa el a bal oldali csavart az öv végén fél fordulattal az óramutató járásával megegyező irányba és a jobb csavart pedig egy fél fordulattal az óramutató járásával ellentétes irányba.

Ha az öv továbbra is oldalra húz, akkor ismételje meg az előző lépések egyikét.

9. A futópad olajozása



A futópad alsó része, illetve az öv alatti futópad rész szilikonolaj kenéssel rendszeres karbantartást igényel. A szalag és a lemez közötti megfelelő feszültség fenntartása nagyban befolyásolja a futópad élettartamát. A rendszeres karbantartás meghosszabbítja a gép élettartamát és megakadályozza a gép sérüléseit.

Az alábbiak szerint járjon el:

1. Kapcsolja ki az futófelület főkapcsolóját és kissé lazítsa meg a futópadot/futófelületet.
2. Törölje le a port és a szennyeződést az öv és a tábla között.

3. Vigyen fel egyenletesen kisebb mennyiségű szilikonolajat az öv és a tábla között.
4. Szorítsa meg újra a futófelületet és kapcsolja be, hogy az olaj végigjárja a futófelületet.

Javasoljuk, hogy használják a kenőolajat 40 órás működés után . Szintén javasoljuk, hogy kenje meg az állványt a következő ütemterv szerint:

- mérsékelt használat (hetente kevesebb, mint 3 óra), kenje 5 havonta,
- közepes használat (hetente 4-7 óra), kenje 2 havonta,
- gyakori használat (hetente több, mint 7 óra) kenje 14 naponta.

Rendszeresen kenje meg az első és a hátsó hengereket is, hogy megőrizték maximális teljesítményüket.

10. Tisztítás

Tisztítás előtt ellenőrizze, hogy a futópad ki van-e húzva a konnektorból.

Rendszeresen törölje le a port és a szennyeződések a futópad felületéről puha, nedves ruhával. Tisztítás után törölje szárazra.

Illetve rendszeresen el kell távolítani a port a motortérből és a többi alkatrészből.

(kb. 2 havonta). Vegye le a műanyag tetőt a motor felett és porszívóval tisztítsa meg. (ne nyúljon a többi alkatrészhez), vagy ha nem akar porszívót használni, akkor használjon egy puha kefét és óvatosan tisztítsa meg a területet. Tisztítás után tegye vissza a tetőt. **NE FELEJTSE EL, HOGY TISZTÍTÁS KÖZBEN A FUTÓGÉP LEGYEN KIHÚZVA A KONNEKTORBÓL.**

Rendszeresen ellenőrizze, hogy a csavarok erősen meg vannak húzva.

11. Tárolás

Az övet tárolja beltéren, tiszta és száraz helyen. Óvja közvetlen napfénytől és magas hőmérséklettől. Ne tegyen semmit a futópadra. Kerülje a statikus elektromosságot, amely akadályozhatja a fogyasztásmérők megfelelő működését vagy károsíthatja azokat.

Téli időszakban tárolja a megfelelő páratartalmú helyiségekben.

12. Lehetséges hibák okai és megoldása

	Hiba	Oka	Megoldás
1	A futógép nem indítható el.	A biztonsági kulcs nincs a megfelelő helyzetben. A főkapcsoló ki van kapcsolva ("0" helyzetben) .	Tegye a biztonsági kulcsot a megfelelő helyzetbe. Kapcsolja be a főkapcsolót "1" helyzetbe.
2	A kijelzőn nem jelenik meg információ.	A köpont és a vezérlőegység le van választva.	Vegye le a motinor tetejét és csatlakoztassa újra a panelt az egységhez.
3	A pulzus nem jelenik meg.	Az érzékelők nem elég nedvesek.	Enyhén nedvesítse be az érzékelőket.

		Az érzékelést egy másik elektromágneses mező zavarja.	Tegye a futópadot másik helyre. Kerülje az elektromágneses hullámokkal való érintkezést.
4	A lejtés beállítása nem működik.	A motorkábel nincs megfelelően csatlakoztatva.	Vegye le a motor tetjét és csatlakoztassa megfelelően a kábelt.
5	A futópád csúszik.	A biztonsági öv nincs meghúzva.	Húzza meg a futópadot a 8. pontban/fejezetben leirtakban szerint.
6	A futópád oldalirányba húz.	A futópád nincs beállítva..	A 8. pontban/fejezetben leirtakban szerint állítsa be a futópadot.

Ha a fenti megoldásokkal sem sikerül orvosolni a problémát, kérjük minnél hamarabb lépjen kapcsolatba szakszervizünkkel.

13. Hibaüzenetek a kijelzőn

Ha futás közben problémák merülnek fel a futógépen, akkor a hiba típusa megjelenik a kijelzőn. Ilyen hibák esetén kérjük forduljon szervíz központunkhoz.

Hibakód	Hiba leírása	Hibaelhárítás
E-01	A sebességérzékelő nem érzékel. A gép automatikus ellenőrzése bekapcsolás után. Ha a sebességérzékelő a bekapcsolást követő 3 másodpercen belül nem aktív, akkor a gépet nem lehet elindítani.	Ellenőrizze, hogy a motorkábeleket és a sebességérzékelő kábel megfelelően van e csatlakoztatva. Ellenőrizze, hogy a sebességmérő a megfelelő helyzetben van-e és, hogy az érzékelő kábel nem sérült-e. Ellenőrizze, hogy a motor tápkábele nem sérült-e.
E-02	Magasfeszültség védelem – feszültségingadozás a hálózatban. A feszültség meghaladta a 220-240 V-ot.	Keresse meg a tényleges feszültséget- miután elérte a normál szintet 220-240 V körül, kapcsolja be újra a futópadot.
E-03	Túlterhelés / a motor vagy a vezérlőegység károsodása	A motor vagy a vezérlőegység meghibásodása - Javítás szükséges.
E-04	Helytelen csatlakozás a motor és a vezérlőegység között.	Vegye fel a kapcsolatot a szervízközponttal.
E-06	Kommunikációs hiba a vezérlőegység és a központ között.	Sérült csatlakozókábel – szükséges a javítás vagy csere. A kábel végét húzza ki a konnektorból – nyomja erősen vissza a megfelelő helyzetbe . Sérült vezérlőegység – szükséges javítás vagy csere.
E-07	A biztonsági kulcs nincs csatlakoztatva.	Helyezze a biztonsági kulcsot a mágnesre.
E-09	Az öv dőlésének hibája.	Vegye fel a kapcsolatot a szervízközponttal.
E-0P	Sebességzavar	Vegye fel a kapcsolatot a szervízközponttal.
E-0E	Helytelen csatlakozás a motor és a vezérlőegység között, megsérült IGBT vagy hibaáramkör.	Vegye fel a kapcsolatot a szervízközponttal.

14. Garancia

A terméket az országban érvényes jótállási idő védi, ahol az eladás történt. Ez a garancia fedi az esetleges gyártási hibákat. A garancia nem vonatkozik a nem megfelelő használat miatti kopásra, a nem megfelelő kezelésből, tárolásból eredő hibákra , valamint a termék bármilyen módosítására. A kapott nyugta vagy számla a garanciakártya.

Szevízközpont: Rulyt s.r.o., Lounská 891, 438 01 Žatec, +420 412 150 172,

Importőr és forgalmazó: S-Sport International Kft. – 7030 Paks, Bocskai utca 5. –

www.sportsarok.hu

S-Sport

Beállítható programok (sebesség és meredekség alapján)

S-Sport

P27	SPEED	2	4	6	8	9	8	6	5	4	3	2	4	6	8	6	5	4	3	2	4
	INCLINE	0	0	0	0	0	0	0	0	0	0	0	0	0	0	0	0	0	0	0	0
P28	SPEED	2	3	4	6	7	6	5	4	3	2	2	3	4	6	5	4	3	2	2	3
	INCLINE	0	0	0	0	0	0	0	0	0	0	0	0	0	0	0	0	0	0	0	0
P29	SPEED	1	3	5	7	10	7	7	5	3	1	1	3	5	7	7	5	3	1	1	3
	INCLINE	0	0	0	0	0	0	0	0	0	0	0	0	0	0	0	0	0	0	0	0
P30	SPEED	2	4	7	9	8	7	10	8	5	3	2	4	7	9	10	8	5	3	2	4
	INCLINE	0	0	0	0	0	0	0	0	0	0	0	0	0	0	0	0	0	0	0	0
P31	SPEED	2	3	4	5	7	6	5	4	3	1	2	3	4	5	5	4	3	1	2	3
	INCLINE	0	0	0	0	0	0	0	0	0	0	0	0	0	0	0	0	0	0	0	0
P32	SPEED	1	3	6	9	8	9	7	5	3	2	1	3	6	9	7	5	3	2	1	3
	INCLINE	0	0	0	0	0	0	0	0	0	0	0	0	0	0	0	0	0	0	0	0
P33	SPEED	2	5	7	9	8	7	9	8	5	3	2	5	7	9	9	8	5	3	2	5
	INCLINE	0	0	0	0	0	0	0	0	0	0	0	0	0	0	0	0	0	0	0	0
P34	SPEED	2	3	4	6	7	6	5	4	3	1	2	3	4	6	5	4	3	1	2	3
	INCLINE	0	0	0	0	0	0	0	0	0	0	0	0	0	0	0	0	0	0	0	0
P35	SPEED	1	2	3	6	9	8	10	7	5	3	1	2	3	6	10	7	5	3	1	2
	INCLINE	0	0	0	0	0	0	0	0	0	0	0	0	0	0	0	0	0	0	0	0
P36	SPEED	2	4	7	9	8	7	9	8	5	2	2	4	7	9	9	8	5	2	2	4
	INCLINE	0	0	0	0	0	0	0	0	0	0	0	0	0	0	0	0	0	0	0	0
P37	SPEED	2	3	4	5	7	8	6	4	3	2	2	3	4	5	6	4	3	2	2	3
	INCLINE	0	0	0	0	0	0	0	0	0	0	0	0	0	0	0	0	0	0	0	0
P38	SPEED	3	5	7	8	2	8	7	5	3	2	3	5	7	8	7	5	3	2	3	5
	INCLINE	0	0	0	0	0	0	0	0	0	0	0	0	0	0	0	0	0	0	0	0
P39	SPEED	2	4	6	8	7	8	6	4	4	3	2	4	6	8	6	4	4	3	2	4
	INCLINE	0	0	0	0	0	0	0	0	0	0	0	0	0	0	0	0	0	0	0	0
P40	SPEED	1	3	4	6	7	8	6	4	2	2	1	3	4	6	6	4	2	2	1	3
	INCLINE	0	0	0	0	0	0	0	0	0	0	0	0	0	0	0	0	0	0	0	0
P41	SPEED	1	3	5	7	9	7	5	3	2	1	1	3	5	7	5	3	2	1	1	3
	INCLINE	0	0	0	0	0	0	0	0	0	0	0	0	0	0	0	0	0	0	0	0
P42	SPEED	2	4	7	7	8	7	9	8	6	3	2	4	7	7	9	8	6	3	2	4
	INCLINE	0	0	0	0	0	0	0	0	0	0	0	0	0	0	0	0	0	0	0	0
P43	SPEED	2	3	4	5	6	7	8	6	3	2	2	3	4	5	8	6	3	2	2	3
	INCLINE	0	0	0	0	0	0	0	0	0	0	0	0	0	0	0	0	0	0	0	0
P44	SPEED	1	3	6	8	10	9	7	6	3	2	1	3	6	8	7	6	3	2	1	3
	INCLINE	0	0	0	0	0	0	0	0	0	0	0	0	0	0	0	0	0	0	0	0
P45	SPEED	2	5	7	9	8	7	9	8	5	3	2	5	7	9	9	8	5	3	2	5
	INCLINE	0	0	0	0	0	0	0	0	0	0	0	0	0	0	0	0	0	0	0	0
P46	SPEED	2	4	4	6	7	6	5	4	2	2	2	4	4	6	5	4	2	2	2	4
	INCLINE	0	0	0	0	0	0	0	0	0	0	0	0	0	0	0	0	0	0	0	0
P47	SPEED	1	2	4	6	8	9	10	7	5	3	1	2	4	6	10	7	5	3	1	2
	INCLINE	0	0	0	0	0	0	0	0	0	0	0	0	0	0	0	0	0	0	0	0
P48	SPEED	2	5	7	8	8	7	10	8	5	3	2	5	7	8	10	8	5	3	2	5
	INCLINE	0	0	0	0	0	0	0	0	0	0	0	0	0	0	0	0	0	0	0	0
P49	SPEED	2	5	6	8	8	7	10	8	4	3	2	5	6	8	10	8	4	3	2	5
	INCLINE	0	0	0	0	0	0	0	0	0	0	0	0	0	0	0	0	0	0	0	0
P50	SPEED	2	4	6	8	10	7	9	8	4	3	2	4	6	8	9	8	4	3	2	4
	INCLINE	0	0	0	0	0	0	0	0	0	0	0	0	0	0	0	0	0	0	0	0
P51	SPEED	2	3	4	6	7	6	5	4	3	2	2	3	4	6	5	4	3	2	2	3
	INCLINE	0	3	6	4	3	1	4	5	2	1	0	3	6	4	4	5	2	1	0	3
P52	SPEED	3	5	7	9	8	9	7	5	3	2	3	5	7	9	7	5	3	2	3	5
	INCLINE	2	3	2	4	3	2	3	1	0	2	2	3	2	4	3	1	0	2	2	3
P53	SPEED	2	4	6	8	8	8	6	5	4	3	2	4	6	8	6	5	4	3	2	4
	INCLINE	1	0	2	5	3	4	6	4	3	1	1	0	2	4	6	4	3	1	1	0

P54	SPEED	2	3	4	6	7	6	5	4	3	2	2	3	4	6	5	4	3	2	2	3
	INCLINE	0	1	2	3	4	5	6	4	3	2	0	1	2	3	6	4	3	2	0	1
P55	SPEED	1	3	5	7	10	7	7	5	3	1	1	3	5	7	7	5	3	1	1	3
	INCLINE	3	3	2	2	0	4	0	3	3	1	3	3	2	2	0	3	3	1	3	3
P56	SPEED	2	4	7	9	8	7	10	8	5	3	2	4	7	9	10	8	5	3	2	4
	INCLINE	0	2	4	1	3	5	2	1	3	1	0	2	4	1	3	5	2	1	0	2
P57	SPEED	2	3	4	6	7	6	5	4	3	1	2	3	4	6	5	4	3	1	2	3
	INCLINE	2	0	3	2	3	5	2	4	3	2	2	0	3	2	2	4	3	2	2	0
P58	SPEED	1	3	6	9	10	9	7	5	3	2	1	3	6	9	7	5	3	2	1	3
	INCLINE	3	1	2	2	3	4	5	3	4	3	3	1	2	2	5	3	4	3	3	1
P59	SPEED	2	5	7	9	8	7	10	8	5	3	2	5	7	9	10	8	5	3	2	5
	INCLINE	0	2	1	3	2	4	5	2	3	1	0	2	1	3	5	2	3	1	0	2
P60	SPEED	2	3	4	6	7	6	5	4	3	2	2	3	4	6	5	4	3	2	2	3
	INCLINE	0	1	2	3	4	6	4	2	5	3	0	1	2	3	4	2	5	3	0	1
P61	SPEED	1	2	4	6	9	9	10	7	5	3	1	2	4	6	10	7	5	3	1	2
	INCLINE	2	3	4	3	4	5	5	3	3	2	2	3	4	3	5	3	3	2	2	3
P62	SPEED	2	5	7	9	8	7	10	8	5	3	2	5	7	9	10	8	5	3	2	5
	INCLINE	0	2	0	1	3	4	2	1	3	1	0	2	0	1	2	1	3	1	0	2
P63	SPEED	2	3	4	6	8	6	5	4	3	2	2	3	4	6	5	4	3	2	2	3
	INCLINE	0	3	6	4	3	1	4	5	2	1	0	3	6	4	4	5	2	1	0	3
P64	SPEED	3	5	7	8	7	9	6	5	3	2	3	5	7	8	6	5	3	2	3	5
	INCLINE	2	3	2	4	3	2	3	1	0	2	2	3	2	4	3	1	0	2	2	3
P65	SPEED	2	4	5	7	8	9	6	5	4	3	2	4	5	7	6	5	4	3	2	4
	INCLINE	1	0	2	5	3	4	6	4	3	1	1	0	2	5	6	4	3	1	1	0
P66	SPEED	1	3	4	5	7	6	5	4	3	1	1	3	4	5	5	4	3	1	1	3
	INCLINE	0	1	2	3	4	5	6	4	3	2	0	1	2	3	6	4	3	2	0	1
P67	SPEED	1	3	5	7	8	7	6	5	3	2	1	3	5	7	6	5	3	2	1	3
	INCLINE	3	3	2	2	0	4	0	3	3	1	3	3	2	2	0	3	3	1	3	3
P68	SPEED	2	4	6	8	9	7	10	8	5	3	2	4	6	8	10	8	5	3	2	4
	INCLINE	0	2	4	1	3	5	2	1	3	1	0	2	4	1	2	1	3		0	2
P69	SPEED	1	3	4	6	7	6	5	4	3	2	1	3	4	6	5	4	3	2	1	3
	INCLINE	2	0	3	2	3	5	2	4	3	2	2	0	3	2	2	4	3	2	2	0
P70	SPEED	1	3	5	8	10	9	7	5	3	2	1	3	5	8	7	5	3	2	1	3
	INCLINE	3	1	2	2	3	4	5	3	4	3	3	1	2	2	5	3	4	3	3	1
P71	SPEED	2	5	7	9	8	7	6	8	5	2	2	5	7	9	6	8	5	2	2	5
	INCLINE	0	2	1	3	2	4	5	2	3	1	0	2	1	3	5	2	3	1	0	2
P72	SPEED	2	3	4	5	6	6	5	4	3	2	2	3	4	5	5	4	3	2	2	3
	INCLINE	0	1	2	3	4	6	4	2	5	3	0	1	2	3	4	2	5	3	0	1
P73	SPEED	1	2	4	5	9	9	8	7	5	3	1	2	4	5	8	7	5	3	1	2
	INCLINE	2	3	4	3	4	5	5	3	3	2	2	3	4	3	5	3	3	2	2	3
P74	SPEED	2	5	7	8	9	7	10	8	6	3	2	5	7	8	10	8	6	3	2	5
	INCLINE	0	2	0	1	3	4	2	1	3	1	0	2	0	1	2	1	3	1	0	2
P75	SPEED	1	3	4	5	7	6	5	4	3	2	1	3	4	5	5	4	3	2	1	3
	INCLINE	0	3	6	4	3	1	4	5	2	1	0	3	6	4	4	5	2	1	0	3
P76	SPEED	3	6	7	9	7	9	7	5	3	2	3	6	7	9	7	5	3	2	3	6
	INCLINE	2	3	2	4	3	2	3	1	0	2	2	3	2	4	3	1	0	2	2	3
P77	SPEED	2	4	6	8	9	8	6	5	4	3	2	4	6	8	6	5	4	3	2	4
	INCLINE	1	0	2	5	3	4	6	4	3	1	1	0	2	5	6	4	3	1	1	0
P78	SPEED	2	3	4	6	7	6	5	4	3	2	2	3	4	6	5	4	3	2	2	3
	INCLINE	0	1	2	3	4	5	6	4	3	2	0	1	2	3	6	4	3	2	0	1
P79	SPEED	1	3	5	7	10	7	7	5	3	1	1	3	5	7	7	5	3	1	1	3
	INCLINE	3	3	2	2	0	4	0	3	3	1	3	3	2	2	0	3	3	1	3	3
P80	SPEED	2	4	7	9	8	7	10	8	5	3	2	4	7	9	10	8	5	3	2	4
	INCLINE	0	2	4	1	3	5	2	1	3	1	0	2	4	1	2	1	3	1	0	2

P81	SPEED	2	3	4	5	7	6	5	4	3	1	2	3	4	5	5	4	3	1	2	3
	INCLINE	2	0	3	2	3	5	2	4	3	2	2	0	3	2	2	4	3	2	2	0
P82	SPEED	1	3	6	9	8	9	7	5	3	2	1	3	6	9	7	5	3	2	1	3
	INCLINE	3	1	2	2	3	4	5	3	4	3	3	1	2	2	5	3	4	3	3	1
P83	SPEED	2	5	7	9	8	7	9	8	5	3	2	5	7	9	9	8	5	3	2	5
	INCLINE	0	2	1	3	2	4	5	2	3	1	0	2	1	3	5	2	3	1	0	2
P84	SPEED	2	3	4	6	7	6	5	4	3	1	2	3	4	6	5	4	3	1	2	3
	INCLINE	0	1	2	3	4	6	4	2	5	3	0	1	2	3	4	2	5	3	0	1
P85	SPEED	1	2	3	6	9	8	10	7	5	3	1	2	3	6	10	7	5	3	1	2
	INCLINE	2	3	4	3	4	5	5	3	3	2	2	3	4	3	5	3	3	2	2	3
P86	SPEED	2	4	7	9	8	7	9	8	5	2	2	4	7	9	9	8	5	2	2	4
	INCLINE	0	2	0	1	3	4	2	1	3	1	0	2	0	1	2	1	3	1	0	2
P87	SPEED	2	3	4	5	7	8	6	4	3	2	2	3	4	5	6	4	3	2	2	3
	INCLINE	0	3	6	4	3	1	4	5	2	1	0	3	6	4	4	5	2	1	0	3
P88	SPEED	3	5	7	8	9	8	7	5	3	2	3	5	7	8	7	5	3	2	3	5
	INCLINE	2	3	2	4	3	2	3	1	0	2	2	3	2	4	3	1	0	2	2	3
P89	SPEED	2	4	6	8	7	8	6	4	4	3	2	4	6	8	6	4	4	3	2	4
	INCLINE	1	0	2	5	3	4	6	4	3	1	1	0	2	5	6	4	3	1	1	0
P90	SPEED	1	3	4	6	7	8	6	4	2	2	1	3	4	6	6	4	2	2	1	3
	INCLINE	0	1	2	3	4	5	6	4	3	2	0	1	2	3	6	4	3	2	0	1
P91	SPEED	1	3	5	7	9	7	5	3	2	1	1	3	5	7	5	3	2	1	1	3
	INCLINE	3	3	2	2	0	4	0	3	3	1	3	3	2	2	0	3	3	1	3	3
P92	SPEED	2	4	7	7	8	7	9	8	6	3	2	4	7	7	9	8	6	3	2	4
	INCLINE	0	2	4	1	3	5	2	1	3	1	0	2	4	1	2	1	3	1	0	2
P93	SPEED	2	3	4	5	6	7	8	6	3	2	2	3	4	5	8	6	3	2	2	3
	INCLINE	2	0	3	2	3	5	2	4	3	2	2	0	3	2	2	4	3	2	2	0
P94	SPEED	1	3	6	8	10	9	7	6	3	2	1	3	6	8	7	6	3	2	1	3
	INCLINE	3	1	2	2	3	4	5	3	4	3	3	1	2	2	5	3	4	3	3	1
P95	SPEED	2	5	7	9	8	7	9	8	5	3	2	5	7	9	9	8	5	3	2	5
	INCLINE	0	2	1	3	2	4	5	2	3	1	0	2	1	3	5	2	3	1	0	2
P96	SPEED	2	4	4	6	7	6	5	4	2	2	2	4	4	6	5	4	2	2	2	4
	INCLINE	0	1	2	3	4	6	4	2	5	3	0	1	2	3	4	2	5	3	0	1
P97	SPEED	1	2	4	6	8	9	10	7	5	3	1	2	4	6	10	7	5	3	1	2
	INCLINE	2	3	4	3	4	5	5	3	3	2	2	3	4	3	5	3	3	2	2	3
P98	SPEED	2	5	7	8	8	7	10	8	5	3	2	5	7	8	10	8	5	3	2	5
	INCLINE	0	2	0	1	3	4	2	1	3	1	0	2	0	1	2	1	3	1	0	2
P99	SPEED	2	5	6	7	8	7	8	6	4	3	2	5	6	7	8	6	4	3	2	5
	INCLINE	0	2	0	1	3	4	2	1	3	1	0	2	0	1	2	1	3	1	0	2

Kérjük olvassa be a QR-kódot más nyelvekhez.



A szerző fenntartja a jogot, hogy nem vállal felelősséget a megadott információk naprakészségéért, helyességéért, teljességéért vagy minőségéért. A szerző nem vállal felelősséget olyan kötelezettségekért, amelyek anyagi vagy immateriális természetű károokra vonatkoznak és a nem megfelelő használati utasítások miatt keletkeztek vagy a téves és hiányos információk alkalmazása miatt léptek fel. A szerző fenntartja a jogot, hogy vásárolt termék részben eltérhessen a kézikönyvben bemutatott terméktől.

S-Sport